

# ILMANVAIHTOKONEEN ASENNUS- JA KÄYTTÖOHJE

**TALTERI**

DIVK-440 DE ja DIVK-440 DE VKL  
sarjanro:sta 23965 ->



**LAATUTESTATUT**

**ILMANVAIHDON LAATUTAVOITTEET TOTEUTUVAT  
HALLITULLA TALTEENOTTOJÄRJESTELMÄLLÄ**

*TALTERI poistaa sisätiloista käytettyä ilmaa ja tuo tilalle  
puhdasta ilmaa. Kosteus ja epäpuhtaudet poistuvat lämmön-  
talteenoton kautta, jossa suodatettu ulkoilma lämpenee energia-  
taloudellisesti. Lämmitettyä raikasta tuloilmaa ohjataan  
vedottomasti ja meluttomasti huoneisiin tarpeenmukaisesti.*

**HUOLEHDI LAADUKKAASTA ILMANVAIHDOSTA!**

# ELÄMISEN LAATUA - PUHDASTA ILOA SISÄILMASTA

SISÄILMAN LAATUA mitataan terveellisyydellä, viihtyvyydellä ja yhä tarkemmin myös energiataloudella.

Asunnon ilmanvaihtojärjestelmät on luokiteltu viiteen laatuiluokkaan. Laatuiluokkien avulla voit valita haluamasi tason (A= \*\*\*\*\*-tähteä ... E= \* -tähti). Laadutasosta C = \*\*\* - alkaen sinun tulee käyttää laadunvalvontajärjestelmän alaisia laitteita ja osia. Laadunvalvonnan avulla tavoitearvot saavutetaan.

Lämmöntalteenotolla varustetun TALTERI- järjestelmän avulla saavutetaan paremmat laadutasot.

## LTO:lla VARUSTETTU TALTERIJÄRJESTELMÄ

### KONEEN OSAT JA TEKNISET TIEDOT

- 1 Jäteilma ulos..... $\phi$  160 mm
- 2 Ulkoilma koneelle ..... $\phi$ 160 mm
- 3 Poistoilma koneelle.... $\phi$ 160 mm
- 4 Tuloilma asuntoon..... $\phi$ 160 mm
- 6 Pääkytkin
- 7 Tulopuhallin, säädettävä..EC 119W
- 8 Poistopuhallin, säädet.....EC 119W
- 9 Lämmönsiirrin
- 10 Jälkilämmitys säädettävä...230V/1000W tai VKL vesipatterit
- 11 Poisto/tuloilmansuodatin....F3...F7
- 12 Kondenssiveden poisto..... $\phi$  10/15 mm
- 13 Käyttöpaneeli
- 15 Käsipalautteinen yllämpösuoja
- 16 Kesäohitus peltimoottorilla

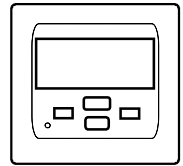
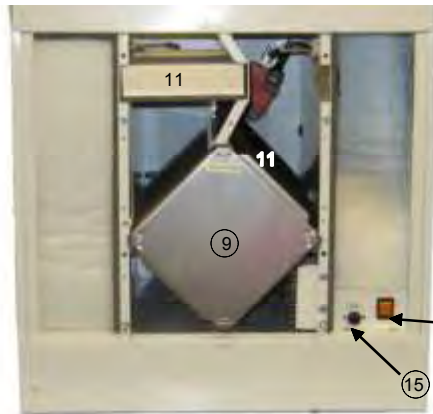

13

kuvassa vasenkätinen kone

DIVK-440 DE Mitat: Korkeus 585mm, Leveys 585mm, Syvyys 550mm, Paino 55kg

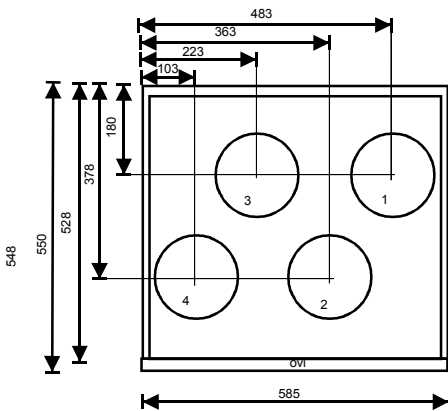

KANAVALÄHDÖT OIKEAKÄTINEN  
1 JÄTEILMA ULOS  
2 ULKOILMA KONEELLE  
3 POISTOILMA KONEELLE  
4 TULOILMA ASUNTOON

KANAVALÄHDÖT VASENKÄTINEN  
4 JÄTEILMA ULOS  
3 ULKOILMA KONEELLE  
2 POISTOILMA KONEELLE  
1 TULOILMA ASUNTOON

### PUHALLINKÄYRÄT

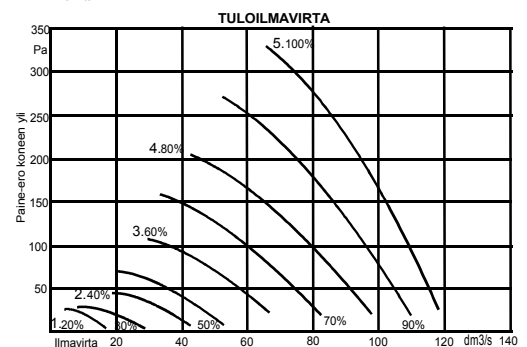
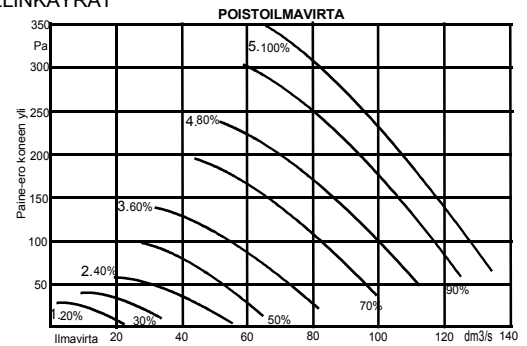

Vesipatterin ilman painehäviö 50 l/s 15 pa, 80l/s 33 pa

| ilmamäärä                                     | l/s   | P T     |         | P T     |         | P T     |          | P T       |  | P T |  | P T |  |
|---|-------|---------|---------|---------|---------|---------|----------|-----------|--|-----|--|-----|--|
|   |       | 44 / 37 | 53 / 43 | 69 / 57 | 72 / 65 | 85 / 70 | 100 / 85 | 120 / 110 |  |     |  |     |  |
| Äänenpainetaso huoneeseen (10m absorbtio LpA) | dB(A) | 25      | 31      | 35      | 38      | 40      | 43       | 46        |  |     |  |     |  |
| Poisto- (P) ja tulo- (T)                      | Hz    | P T     | P T     | P T     | P T     | P T     | P T      | P T       |  |     |  |     |  |
| 63  | 51 52 | 58 59   | 63 63   | 63 67   | 64 69   | 67 72   | 70 74    |           |  |     |  |     |  |
| kanavien                                      | 125   | 49 47   | 55 53   | 60 57   | 61 61   | 64 63   | 67 67    | 72 69     |  |     |  |     |  |
| äänien  | 250   | 42 36   | 48 42   | 53 47   | 55 50   | 58 51   | 60 54    | 65 59     |  |     |  |     |  |
| painotetut                                    | 500   | 39 32   | 39 36   | 43 40   | 44 43   | 47 45   | 50 48    | 55 54     |  |     |  |     |  |
| tehotasot $L_{WA}$                            | 1000  | 26 25   | 33 38   | 37 42   | 38 44   | 41 45   | 44 48    | 46 53     |  |     |  |     |  |
| eri oktaavi-                                  | 2000  | 23 17   | 30 32   | 36 37   | 37 40   | 40 42   | 43 46    | 47 51     |  |     |  |     |  |
| kaistoilla                                    | 4000  | 15 11   | 22 25   | 28 32   | 29 35   | 32 37   | 35 41    | 40 47     |  |     |  |     |  |
|   | 8000  | * *     | 12 14   | 17 20   | 19 24   | 22 26   | 25 32    | 31 19     |  |     |  |     |  |
| Kokonaistehotaso $L_{WA}$                     |       | 37 36   | 42 41   | 47 46   | 48 49   | 51 50   | 53 54    | 58 58     |  |     |  |     |  |

Käyttöpaneelin Huoltovalikosta EC-NOPEUDET voidaan valita jokaiselle viidelle eri puhallinnopeudelle oma pyörimisnopeus 20-100% väliä.

# ILMANVAIHTOSUUNNITELMA

ILMANVAIHTOSUUNNITELMA SISÄLTÄÄ VÄHINTÄIN;  
PIIRUSTUKSINA tasokuvat ja leikkaukset (1:50) sekä  
asennuspiirustukset (1:20). Piirustuksissa esitetään ainakin  
laitteiden ja kanavien sijoitus, mitat, tekniset arvot, ilmavirrat  
ja toimintakaavio. Ilmavirtamitoituksessa rakennuksen on  
oltava lievästi alipaineinen.

LAITE- ja MÄÄRÄLUETTELOSSA esitetään kaikki toiminta-  
vaikuttavat osat yksilöityine ominaisuuksineen  
(koneluettelo, äänenvaimentimet, venttiilit ym.)

ASENNUSOHJEESSA esitetään keskuskoneen ja laitteiden  
asennustapa. Tyyppihyväksytyillä koneilla on yksityis-  
kohtaiset asennusohjeet, jotka oheistetaan suunnitelmaan.

TYÖSELITYKSESSÄ määritellään urakkarajat ja aika-  
tauluun soveltuva työjärjestys. Piirustukset, luettelot, ja asen-  
nusohjeet määrittelevät jo IV-työn yksityiskohtaisesti, eikä  
niitä tarvitse toistaa. Työselitys sensijaan määrittelee tarvit-  
tavat tarkastukset, mittaukset ja perussäädöt pöytäkirjoineen.

URAKKATARJOUSPYYNTÖ sisältää suunnitelman-  
mukaisen järjestelmän kokonaishinnoittelun sovitussa  
toteutusaikatauluussa, myös maksuaikataulu on tärkeä.

KÄYTTÖNOTTO- ja HUOLTOKOULUTUS ovat välttä-  
mättömiä toimenpiteitä ennenkuin työ on luovutuskelpoinen.

| POISTOILMAVIRTA | käyttö-<br>tilanne     | perus-<br>tilanne      |
|-----------------|------------------------|------------------------|
| Keittiö         | 25 dm <sup>3</sup> /s  | 8 dm <sup>3</sup> /s   |
| Kylpyhuone      | 15 "                   | 10 "                   |
| WC              | 10 "                   | 7 "                    |
| Vaatehuone      | 3 "                    | 3 "                    |
| Kodinhuone      | 15 "                   | 8 "                    |
| Sauna           | 2 " / m <sup>2</sup>   | 6 "                    |
| Askarteluhuone  | 0,5 " / m <sup>2</sup> | 0,5 " / m <sup>2</sup> |
| Makuuhuoneet    | 0,5 " / m <sup>2</sup> | 0,5 " / m <sup>2</sup> |
|                 | tai 6 " / hlö          | 6 " / hlö              |

Perustilanteen mukaista ilmavirtaa voidaan  
käyttää vain jos tilan ilmavirta voidaan säätö-  
venttiilillä nostaa käyttötilanteen mukaiseen  
arvoon. Keittiössä edellytetään erillistä poisto-  
venttiiliä katonrajassa.

| ULKOILMAVIRTA  |  |
|----------------|--|
| Olohuone       | 0,5 dm <sup>3</sup> / s / m <sup>2</sup> |
| Makuuhuone     | 0,6 " " tai 6 dm <sup>3</sup> / s / hlö  |
| Ruokailutila   | 0,5 " "                                  |
| Askarteluhuone | 0,5 " "                                  |
| Sauna          | 2 " " vähint. 6 dm <sup>3</sup> / s      |

Ulkoilmavirran on oltava noin 85 % poistoilma-  
virrasta, jotta vältytään kosteusvaurioilta !

## KANAVISTON ASENTAMINEN

Poisto- ja tuloilmakanavat tulisi asentaa, mikäli se on mahdollista, höyrysulkujen alapuolelle lämpimään tilaan  
alaslaskettuihin kattoihin tai kotelointiin. Höyrysulku jää ehjäksi eikä kanavia tarvitse lämpöeristää. Näin myös  
varmistetaan ettei ilmavirta kanavissa jäähydy heikon lämpöeristyksen vuoksi eikä kondensoitumista tapahdu.  
Kanaviston puhdistettavuus myös helpottuu. Ulko- ja jäteilmakanavat eristetään lämpimissä tiloissa kts. ohje.

Kanavisto koostuu tyyppihyväksytyistä, kumitiivisteellisistä osista ja kierresaumakanavasta. Katkaisujäysteet  
poistetaan tiiviyys- ja äänisyistä. Liitokset varmistetaan sulkeutuvilla vetoniiteillä ja kanavisto kiinnitetään luotettavasti  
runkorakenteisiin asennusnauhalla, jotta se kestää puhdistuksen rasitukset.

Poistokanaviin äänenvaimentimien jälkeen ja tulokanaviin ennen vaimentimia asennetaan ilmavirran mittaussyh-  
teillä varustetut mitta- ja säätölaitteet. Puhdistusta varten asennetaan puhdistusluukut.

Muista, että hyvin toimiva kanavisto on; - Oikein mitoitettu, -tiivis, - huolellisesti kiinnitetty, - kunnollisesti eristetty ja  
läpiviennit tiivistetty!

JÄRJESTELMÄ ON VAIN NIIN HYVÄ, KUIN SEN HEIKOIN OSA ON !

### KANAVIEN ERISTÄMINEN

Mikäli kanavisto asennetaan yläpohjaan se eristetään huolellisesti  
niin; - Ettei kosteus tiivisty putkien pinnalle. - Ilma ei jäähydy ennenkuin  
lämpö on otettu talteen. -Lämmitetty tuloilma ei jäähydy ullakolla ennen  
puhallusta huoneisiin.

Kanavien eristyksessä on kaksi pääsääntöä; -Lämpimän ilman kana-  
vat eristetään aina ulkotiloissa. Eristeenä vähintään 10 cm mineraalivil-  
laa ja pinnoitteena tuulisuojaus. -Kylmän ilman kanavat eristetään aina  
sisätiloissa. Eristeenä 8 cm mineraalivillaa ja pinnoitteena höyrysulku,  
esim. AE-kouru tai AIM-matto. Eristysesimerkkejä kuvassa 4.

### ULKO- JA JÄTEILMAKANAVAT

Ulkoilma otetaan koneelle hyönteisverkottoman säleikön, 200 mm kautta.  
Ilmanotto sijoitetaan mahdollisimman puhtaaseen paikkaan, kauas jätekatok-  
sesta, savupiipusta, tuuletusviemäristä ja jäteilmaputkesta. Ilmanotto sijoite-  
taan vähintään 2 metrin korkeudelle maanpinnasta rakennuksen pohjois-  
sivulle, liikenneväylän vastakkaiselle puolelle. Kesäajan lämpenemisen  
vuoksi on ulkoilmakanava lämpöeristettävä ullakkotilassa. Koneelta pois-  
tuva jäteilma johdetaan hyvin eristetyllä kanavalla ja 700-900 mm korkeata  
eristettyä kattoläpivienniä käyttäen yleensä katonharjan yläpuolelle. Kuva 5

Tulisijoille kuten takalle, uunille ja saunankiukaalle on järjestettävä  
omat eristetyt sulkupelleillä varustetut palamisilmakanavat

### Ilmanvaihtokanavan minimi lämmöneristyspaksuus mm

| Kanava-<br>koko / dm <sup>3</sup> /s | Lämpötilaero kanavassa ja ulkopuolella | 5 °C | 10 °C | 20 °C | 30 °C | 40 °C | 50 °C |
|--------------------------------------|--|------|-------|-------|-------|-------|-------|
| 100                                  | 20                                     | 30   | 30    | 50    | 60    | 80    | 100   |
| 125                                  | 40                                     | 30   | 40    | 50    | 60    | 80    | 100   |
| 160                                  | 80                                     | 30   | 40    | 50    | 60    | 80    | 100   |

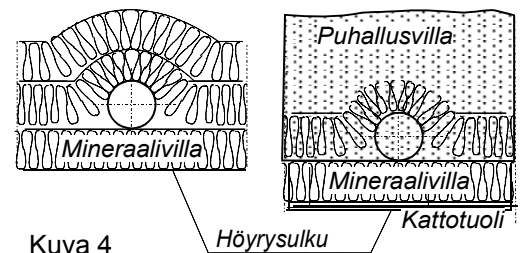

Kuva 4

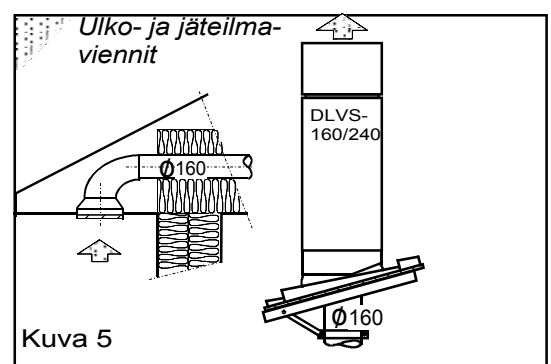

Kuva 5

## VENTTIILIEN ASENTAMINEN

Suunnitelman mukaiset tulo- ja poistoventtiilit asennetaan paikoilleen. Erityisesti tuloventtiilien asennuksessa on oltava tarkkana; väärän mallinen venttiili väärässä paikassa väärin säädettynä aiheuttaa vedon tunnetta ja vaikuttaa viihtyvyyden alenemiseen. Höyryslul on tiivistettävä hyvin.

Saunassa tuloilma johdetaan kiukaan yläpuolelle ja poisto otetaan lauteen alta. Saunaventtiilit ovat käsisäätöisiä tehostusventtiileitä.

Keittiössä kohdepoistolaitteena on liesikupu, jossa tulee olla ilmavirran mittaussäätölaite varustettu kolmeasentoinen säätöpelti. Liesikuvun poistopuhallinta ohjataan säätimellä. Keittiön yleispoisto liitetään iv-koneelle.

Vaimennettuja siirtoilmaventtiileitä käytetään kun halutaan äänieristystä huoneilojen välille, joiden kautta siirtoilma kulkee, kuva 6. Oviraot siirtoilmareitteinä mm. makuuhuoneiden ovien alla vievät intimiteettisuojan.

## Tulo- ja siirtoilmaventtiilit

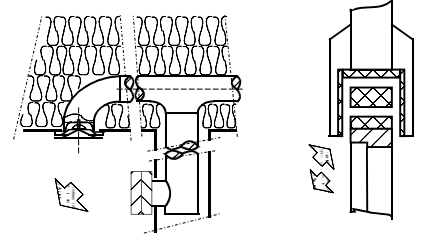

Kuva 6

## TALTERIN DIVK-440 ASENNUS

Ilmanvaihtokone on tarkoitettu asennettavaksi lämpimiin huoneiloihin. Sopivia asennuspaikkoja ovat mm. askartelu-, vaate- tai kodinhoitohuoneet ja tekniset tai lämpimät varastotilat. Mikäli asennuspaikan lämpötila on huonelämpötilaa matalampi on koneen tehdasasetuksia muutettava häiriötönnän toiminnan saavuttamiseksi. Koneetta ei saa asentaa kylmään ulkotilaan tai autotalliin. Kondenssiveden poisto tapahtuu koneessa olevan vesilukollisen letkun kautta pesualtaaseen tai "kuivaan" lattiakaivoon. Tarkasta koneen vaakasuoruus ja kondenssiveden esteetön poistuminen koneesta.

### YLÄPOHJAN LÄPIVIENIT

Kanavisto asennetaan yleensä yläpohjan lämpöeristeisiin. Höyryslulun lävistykset on tiivistettävä huolellisesti. Koneen asennuksessa kanavistoon on hyvä käyttää lisävarusteena saatavaa teräksistä eristettyä höyryslulkulevyä. Höyryslulkulevy kiinnitetään koolauksin tukevasti kattotuolien väliin, tiivistemattoon leikataan n.10 mm pienempi aukko ja kanavat asennetaan levyn lävitse.

Höyrysluku teipataan tiiviiksi.

Kone voidaan kiinnittää suoraan höyryslulkulevyyn neljällä M8 kierretangolla halutulle korkeudelle.

Huomio höyryslulkulevyn mitat asennusvaiheessa.

Pultit ja kierretangot on hankittava erikseen. Kone voidaan kiinnittää myös seinäkiinnityksellä.

### TALTERIN KIINNITYS

Kone voidaan nostaa varaajan tai kalustekaapin päälle. Joustava matto koneen alle asennettuna toimii äänieristeenä. Kondenssiletku ja sähköliitännät on asennettava samanaikaisesti, kuva 7.

Toisena tapana on koneen kattokiinnitys; neljällä M8 kierretangolla voidaan kone kiinnittää kattoasennuslevynsä lävitse käyttäen kumisia vaimentimia tai käytettäessä kattoristikoihin koolattavaa höyryslulkulevyä voidaan kone ripustaa siitä neljällä M8 kierretangoin käyttäen kumisia vaimentimia.

Kolmantena tapana on koneen kiinnitys seinään kiinnityslevyllä. Seinäkiinnityslevyn asennuksen jälkeen kone nostetaan kiinnityslevyyn, tarkistetaan ja säädetään koneen vaakasuoruus koneen pohjan suojalevyn alla olevilla säätöruuveilla. Tarvittaessa koneen alaosa voidaan tehdä varmistuskiinnitys.

Koneen pohjan suojapelti irtoaa lukitusruuvien poiston jälkeen taivuttamalla pelti irti ensin toisesta ja sitten toisestakin johteestaan.

Kondenssiveden poistoletkussa on vesilukonousu valmiina ja se voidaan kytkeä suoraan seinäviemärintiin. Tarkasta ettei letku puristu kiinni taittuessaan. Koneen ja viemärin väliin ei saa muodostua kahta vesilukkoa.

Asennustyön jälkeen taivuta suojalevy paikalleen johteisiinsa ja lukitse.

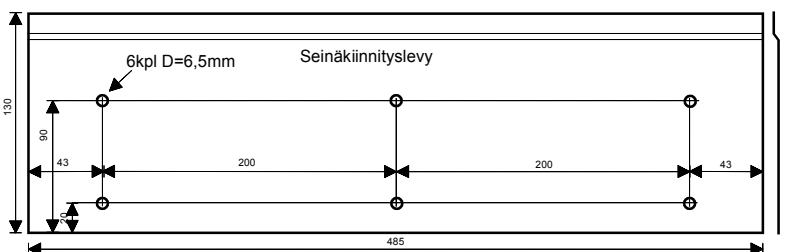

Kuva 7

DIVK ilmanvaihtokoneissa on kondenssivesiletkusta rakennettu vesilukko pohjalevyn alla.

Mikäli käytetään koneen ulkopuolista kondenssivesilukkoa, on koneen oma vesilukko poistettava ja huolehdittava että kondenssivesiletku on laskeva.

Jos vesiletku liitetään seinän sisällä tuotun 32 mm viemäriputkeen on liitos tiivistettävä ettei mahdollinen vesihöyry kulkeudu koneen alla olevaan sähkökytkentätilaan. Tällöin imuilman saanti on varmistettava erillisellä putkeen tehdylä haaralla

Jos vesiletku liitetään pesualtaan viemärintirenkaaseen, on koneen oma vesilukko poistettava ja tehtävä erillinen vesilukko pesualtaan vesilukon viereen

Kondenssivesiletkua ei suositella johdettavaksi vesilukkaan tai lattiakaivoon minne johdetaan kuumia pesu- tai suihkuvesiä. Asennuksen jälkeen on tarkistettava veden poistuminen kondenssivesialtaasta.

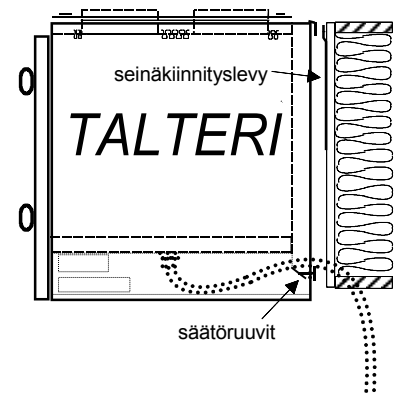

# DIVK-440 ASENNUS ALASLASKETTUUN KATTOON

Koneen kattoasennuslevy kiinnitetään kattoon M8 kierretangoilla (ei sisälly toimitukseen)

Levyn kanttauksen ollessa 10 mm kattopinnan alapuolella, koneen asennuskorkeus on kattopinnan tasolla.



Kierretangonpää ei saa ulottua levyn alapinnan alapuolelle.

Kone työnnetään asennuslevyyn ja kiristetään neljällä M8 pultilla siten että kone tiivistyy levyä vasten.

Jos kone asennetaan ennen kattopinnan tekoa, voidaan asennuskorkeutta nostaa n. 20 mm.

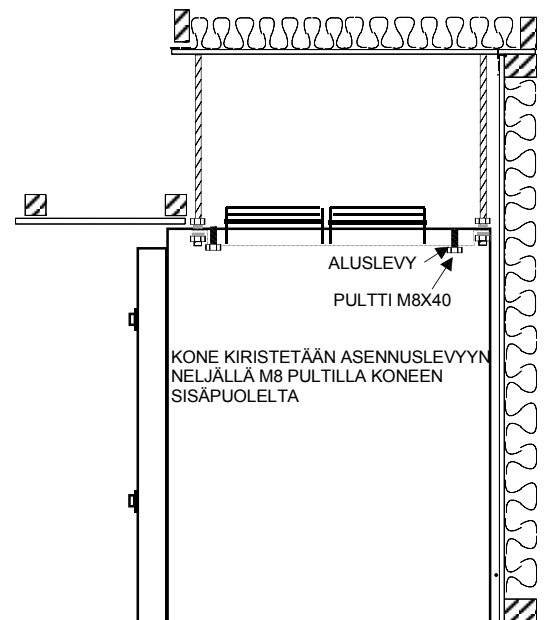
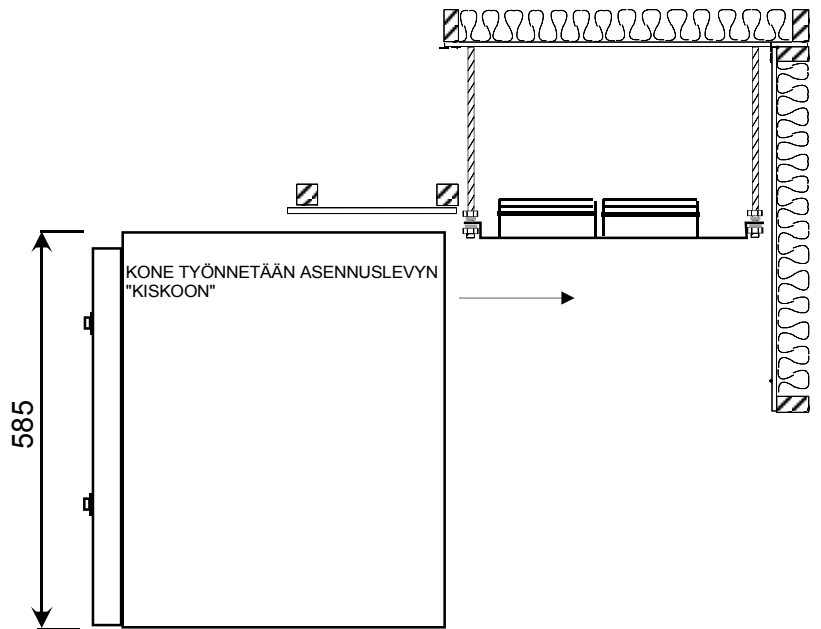
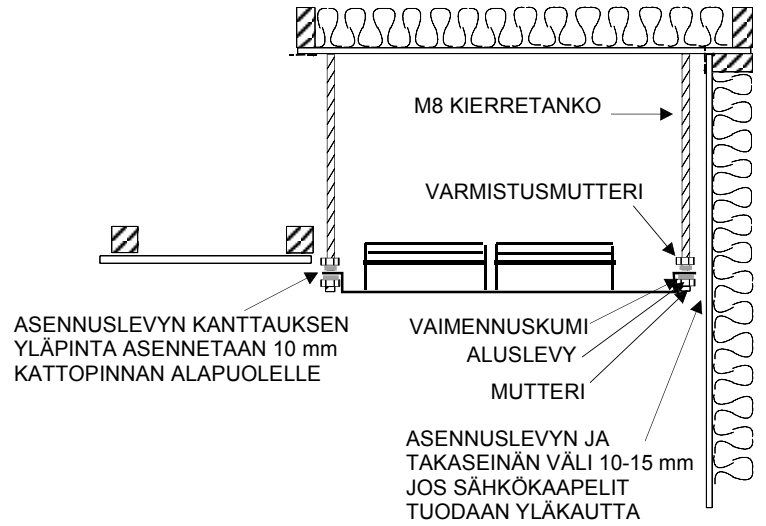

HÖYRYSULKULEVYN MITAT

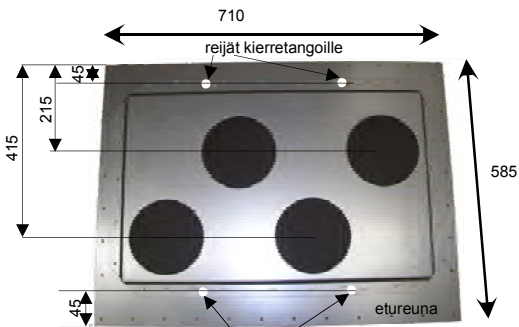

reijät kierretangoille  
ASENNUSLEVYN MITAT

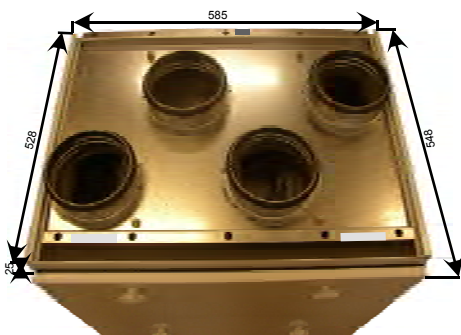
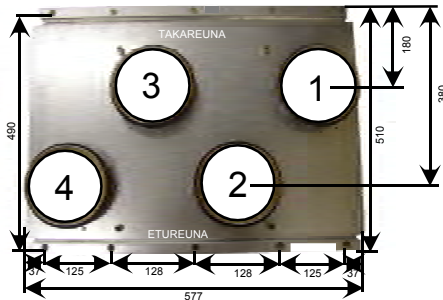

# SÄHKÖKYTKENTÄ

Sähkökytkennässä on noudatettava asennusohjetta ja kuvan kytkentäkaaviota.

**KYTKENNÄN SAA SUORITTA A VAIN ASENNUSOIKEUDET OMAAVA URAKOITSIJA.**

Sähkökytkentäkasetti avautuu koneen etuosasta alhaalta, kun salpakupujen alla olevat ruuvit irroitetaan. Kytkentäkasetti liukuu vetämällä esiin rajoittimeensa saakka.

Koneessa on pistotulppaliitäntä  
Käyttöpaneeli kytketään ohjainkortille modulaariliittimellä.



Käyttöpaneelin peitelevyn irroitus

Lisävarusteina voidaan kytkeä:

- Hiilidioksidilähetin
- Kosteuslähetin
- Erillinen Ylipaine- tai Jatkoaika kytkin (pulssikytkin)
- Erillinen Tehostuskytkin (pulssikytkin) tai kärkitietona tehostus (esim. kiuas, liesikupu)
- Käynnin ohjaus kaukovalvonnasta tai poissakotoa kytkin (kärkitieto)
- Paine-erokytkin suodatinvahdiksi
- Ulkoinen nopeudenohjaus 0-10v (vak, liesikupu)

Käyttöpaneelin huolto- ja asetusvalikosta saadaan toiminnot käyttöön

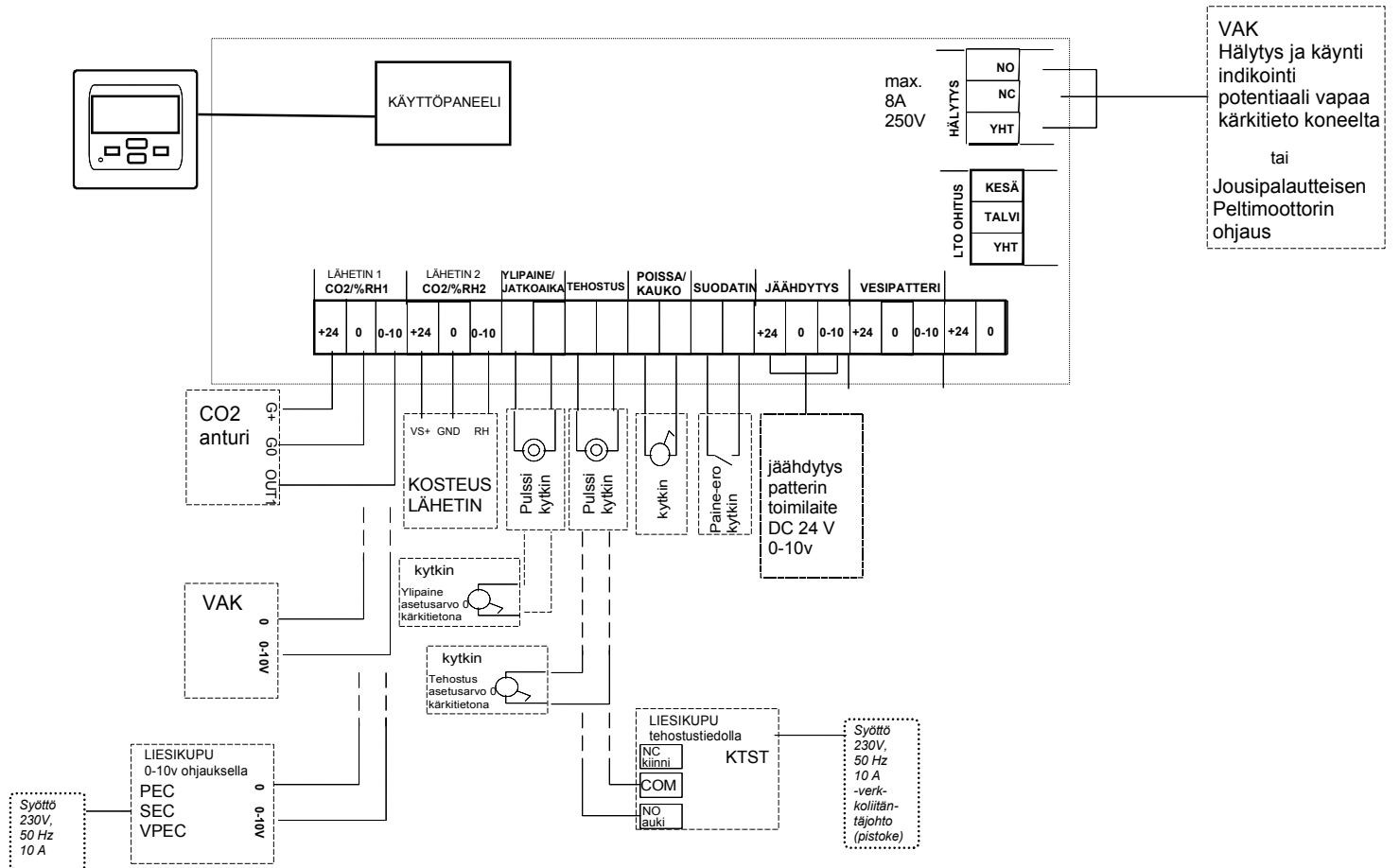
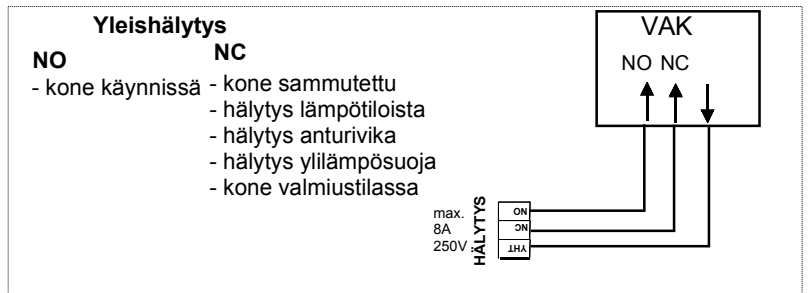
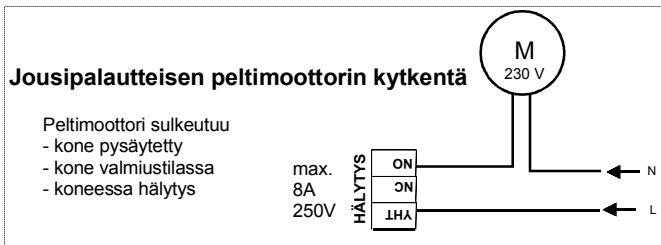

IV-koneen puhallin-nopeutta voidaan ohjata Ultra PEC, SEC, VPEC, DS-600 EC, DSA-900 EC liesikuvuilla tai 0-10v jänniteviestillä kaukovalvonnasta. Jänniteviesti kytketään CO<sub>2</sub>/%RH1 liittimeen Huoltovalikosta otetaan käyttöön lähetin 1 (ULK)

IV-koneen tehostusohjaus Ultra KTST liesikuvuilla. Koneessa on käytössä käyttöpaneeli ja liesikuvun sulkupellin ollessa auki koneen puhallinnopeus tehostuu. Huoltovalikosta valitaan tehostus ajaksi 0 Huoltovalikosta voidaan myös valita tehostuksen määrä

# ILMANVAIHTOKONEEN KÄYTTÖÖNOTTO

## ENNEN KÄYTTÖÖNOTTOA TARKASTA ETTÄ;

- Koneen sisällä eikä puhaltimissa ole irtonaisia esineitä
- Rakennusajan peitot on poistettu ulko- ja jäteilma-aukoista
- Kaikki eristykset ja höyrösuulat ovat kunnossa
- Lämmönsiirrin ja suodattimet ovat paikallaan
- Kondenssiveden poisto on asennettu ja vesi todella poistuu
- Puhaltimet ja niiden säädöt toimivat
- Jälkilämmitys on säädetty ja toimii

## RAKENNUSAIKAINEN KÄYTTÖ

Ilmanvaihtokone tulisi käynnistää kun rakennustyöt sallivat. Tehokkaalla ilmanvaihdolla edistetään rakenteiden kuivumista ja ehkäistään vaurioita. Mikäli kanavisto on keskeneräinen; venttiileitä ja säädöt puuttuu, tulee käyttää suodatinkangasta venttiilien tilalla, jolloin kanavisto pysyy puhtaana ja puhaltimille muodostuu riittävä vastapaine eivätkä ne ylikuormitu. Koneetta tulee käyttää täydellä teholla ja tarkkailla kondenssiveden poistumista. Rakennustöiden valmistuttua puhdistetaan kone, suodattimet ja lämmönsiirrin sekä säädetään järjestelmä.

## ILMAVIRTOJEN PERUSSÄÄTÖ

Pelkkä kone ei yksin pysty aikaansaamaan hyvää sisäilmaa jos kanavisto venttiileineen on huolimattomasti asennettu ja perussäädöt tekemättä. Aseta tulo- ja poistuventtiilit suunnitelluille säätöasennoille ja käynnistä kone mitoituskäyntinopeudelle. Mittaa kokonaisilmavirrat ulko- ja jäteilmakanavissa. Poiston on oltava 10-25 % suurempi kuin tulon. Tarkista kanaviston painetasot mittaamalla venttiileistä ja säädä kertosäätölaitteilla jotta saat painetasot 20-30 Pa venttiileille, säädä ja lukitse heittokuviot. Tee mittaus- ja säätöpöytäkirjat!

## KONEEN KESÄOHITUS ON OLTAVA TALVIASENNOSSA KUN ILMAVIRTOJA SÄÄDETÄÄN

## PUHALLINNOPEUKSIEN ESIVALINTA

Puhallinnopeuksien esivalinta suoritetaan käyttöpaneelin huoltovalikosta Tulo- ja poistopuhaltimelle voidaan viidelle eri nopeudelle erikseen säätää oma puhallinnopeus 20-100 %

0-10V ulkoinen ohjaus (0-10V liesikupu, VAK) otetaan käyttöön valitsemalla LÄHETIN 1 "ULK" tai LÄHETIN 2 "ULK"

Ulkoinen ohjaus ohjaa perusnopeutta, korvaa valikosta asetettavan puhallinnopeuden. Poissa, ylipaine ja tehostus ovat käytössä normaalisti.

Pääruudussa näytetään puhallinnopeus kohdassa ETÄOHJAUS ja sen alapuolella on tulopuhaltimen käytössä oleva nopeus

## KÄYTTÖ JA OIKEA ILMANVAIHDON TASO

Asunnon ilmanvaihdon määrää säädetään muuttamalla puhaltimien käyntinopeutta käyttöpaneelista. Eri säätöasentojen ilmavirrat näet sivun 2 taulukossa. Säätöasento 1 on perusilmanvaihto tyhjässä talossa. Säätöasento 2 ja 3 ovat normaalikäyttöasentoja. Säätöasento 4 ja 5 on tehostusasento mm. saunottaessa. Oikeat käyttöasennot löytyvät kokemuksen mukaan; tarkkailemalla ilman puhtautta tai tunkkaisuutta tullessa ulkoa sisälle ja seuraamalla kosteuden tiivistymistä ikkunoihin tai saunatilojen kuivumista.

## TULOILMAN JÄLKILÄMMITYS JA KESÄOHITUS

Koneessa on triac-säätimellä ohjautuva 1000W tehoinen sähköpatteri, tai toimilaitteella ohjautuva vesipatteri (VKL) talteenotolla lämmitetyn tuloilman jälkilämmitys. Tuloilman lämpötilaksi säädetään yleensä +16 °C. Talviaikana voidaan säätää korkeammaksi, niin ettei vedontunnetta synny. Kovalla pakkasella ja tehostuskäytöllä saattaa lämmitysteho jäädä vajaaksi, jolloin pienennetään ilmanvaihtoa. Häiriötapauksissa toiminut yllilämpösuoja kuitataan käsin.

Kesäajaksi Ito-siirtimen ohituspellillä suljetaan kenno, jolloin poistoilma ei lämmitä ulkoilmaa.

## KONDENSSESVESI JA JÄÄTYMISEN ESTO

Poistoilman jäähtyessä Ito-siirtimessä tiivistyy kosteus vedeksi, joka valuu kondenssialtaaseen ja sieltä letkua pitkin vesilukon lävitse avoviemäriin. Pakkassäällä jäätyisi vesi siirtimeen ellei jäänestotermostaatti pysäyttäisi tulopuhallinta sulatusjakson ajaksi. Kovimmilla pakkasilla tulopuhallin käy jaksottaisesti.



## Tehdasasetukset

1. 30 %
2. 40 %
3. 60 %
4. 80 %
5. 100 %

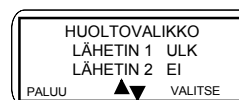

## Ulkoinen ohjauksen puhallinnopeudet

- 0-2V nopeus 0  
2-5V nopeus 2  
5-7V nopeus 3  
7-9V nopeus 4  
9-10V nopeus 5

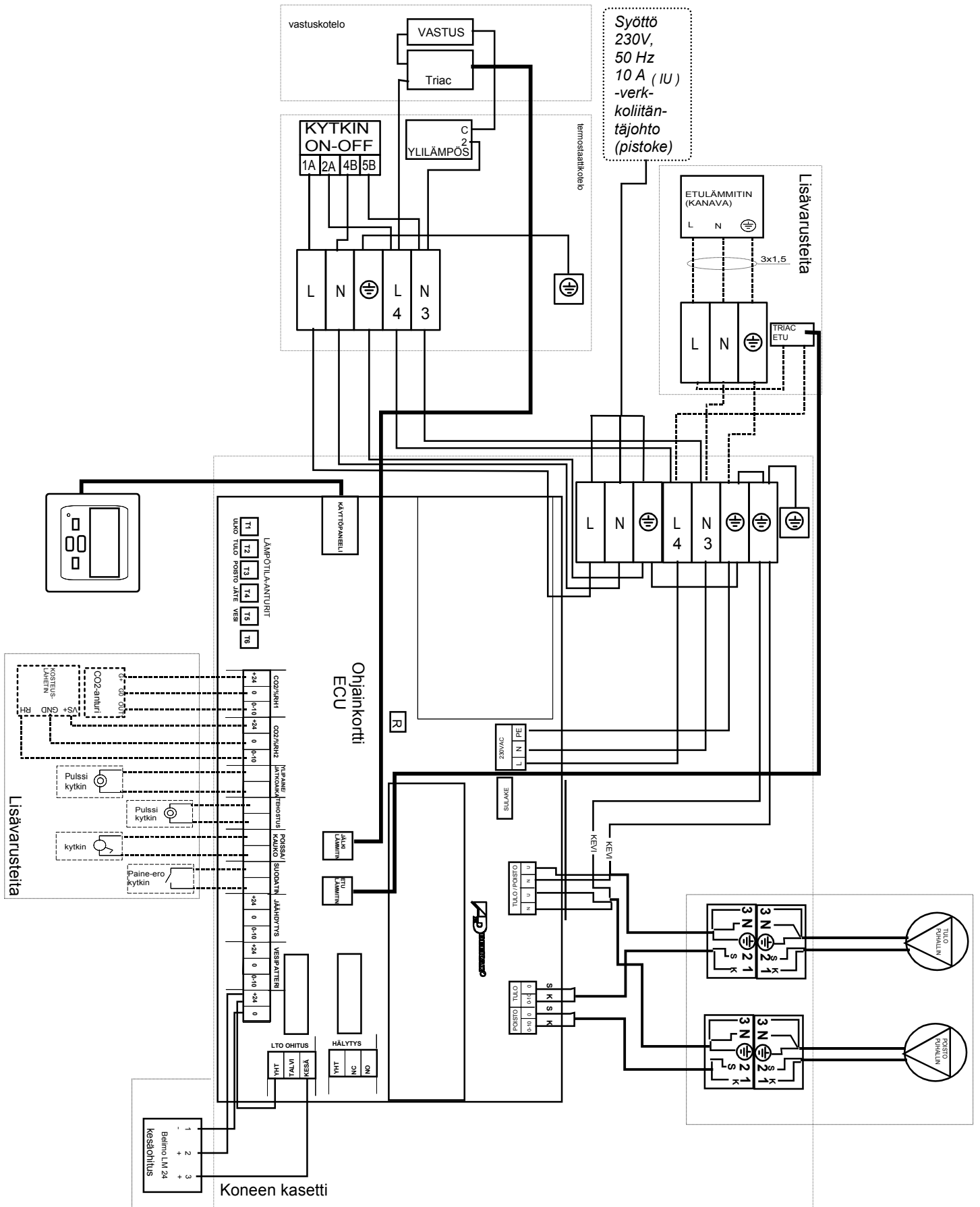





# OHJAINPANEELIN KÄYTTÖOHJE

## PERUSNÄYTTÖ JA PUHALLINNOPEUDEN MUUTTAMINEN

KELLO  
NÄYTTÖÖN TULEE MYÖS MAHDOLLISET  
TEHOSTUS- JA HÄIRIÖTILAT

KOSTEUS- JA HIILIDIOKSIDIPITOISUUDEN  
NÄYTTÖ  
JOS ANTURIT ASENNETTU (lisävaruste)

LÄMPÖTILANÄYTÖSSÄ ULKOILMAN-,  
TULOILMAN-, POISTOILMAN- JA JÄTEILMAN  
LÄMPÖTILAT.  
LÄMPÖTILA-ANTUREIDEN TARKKUUS ± 2 °C

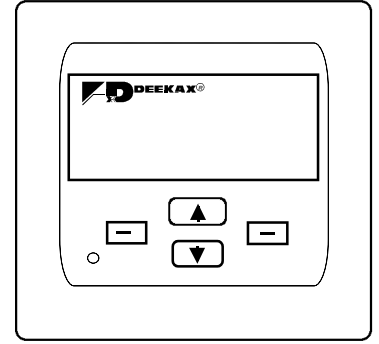
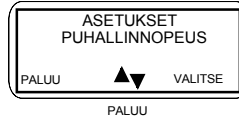
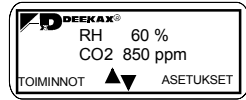

| LEDIN TOIMINTA     | SYY  |
|--------------------|--|
| VILKKUVA PUNAINEN  | ANTURIVIKA<br>PALUUVESI KYLMÄÄ   |
| PUNAINEN           | TULOILMA KYLMÄÄ<br>TULOILMA KUUMAA   |
| VILKKUVA KELTAINEN | SUODATTIMEN<br>PAINE-EROKYTKIN<br>HUOLTOVÄLIMUISTUTUS  |
| KELTAINEN          | POISSA KOTOA-KYTKIN<br>YLIPAINESTUS KÄYTOSSÄ<br>TEHOSTUS KÄYTOSSÄ<br>CO <sub>2</sub> /RH TEHOSTUS KÄYTOSSÄ |
| VILKKUVA VIHREÄ    | ETULÄMMITIN KÄYTOSSÄ   |
| VIHREÄ             | JÄLKILÄMMITIN TAI<br>JÄLKIJÄÄHDYTIMEN KÄYTOSSÄ   |

## YLIPAINESTUKSEN tai (JATKOAIKA), TEHOSTUKSEN JA JÄLKILÄMMITYKSEN PÄÄLLE/POIS KYTKEMINEN

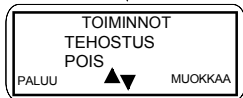
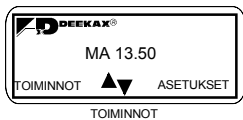

MUOKKAA

MUOKKAA

MUOKKAA

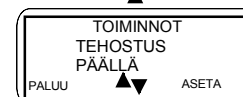
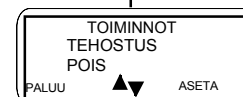
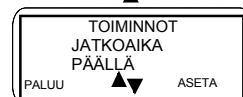
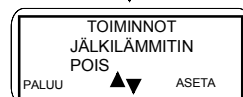

## ASETUSVALIKKO

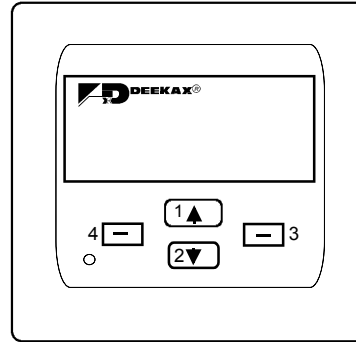

### NÄPPÄIMISTÖ

1. Painikkeesta voidaan selata näyttöä ylöspäin ja muuttaa asetusarvoja
2. Painikkeesta voidaan selata näyttöä alaspäin ja muuttaa asetusarvoja
3. Toiminnon valinta ja tallennuskytkin
4. Palauttaa edelliseen tai perusnäyttöön



ASETUKSET



Puhaltimien perusnopeuden säätö 1...5



Huoltovälin aika ja huoltovälin nollaus



Näyttää anturi- ja yllämpösuojaviat, lämpötilapoikkeamat, suodatinvaihdot ja käynnistykset Vikalistanolla



Valitaan näytön kieleksi suomi, ruotsi, englanti tai eesti



Ilmanvaihtoa voidaan vähentää/tehostaa valittuna aikavälinä. Laitteeseen voidaan erikseen ohjelmoida 5 aikaväliä. Kullekin aikavälille voidaan valita yksi tai useampia viikonpäiviä, jolloin aikaväli on käytössä. Toimisto-tila käytössä kone pysähtyy aikavälin ulkopuolella ja näytössä lukee valmiustila.



Viikonpäivän ja kellon asetus



Kesäohituspellin ohjaus. käyttäjä voi valita pellin tilan manuaalisesti KESÄ /TALVi tai AUTOMAATTI. Kesäasennossa ohituspeltilä on toiminnassa. Automaatti asennossa pellin toimintaa ohjataan ulkoilman lämpötilan mukaan. Asetteluarvo 15...20 °C Automaattiasennossa on n. 2 tunnin säätöväli



CO<sub>2</sub> lähettimen PÄÄLLÄ/POIS kytkentä. CO<sub>2</sub> yläraja arvon säätö. Asetteluarvo 250...1500ppm, 50ppm pykälän %RH lähettimen PÄÄLLÄ/POIS kytkentä. RH ylärajan arvon säätö. Asetteluarvo 30...80 %, 5 % pykälän Säätövälin mittaus 5...20 min

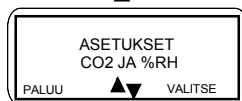

Tuloilman jälkilämmityksen säätö asetusarvo 15...30 °C



Tehostuksen kesto aika asetteluarvo 0 ja 5...120 min. 0 asennossa erillisen kytkimen kärke tiedolla



Ylipaineistuksen (takkakytkin) kesto aika asetteluarvo 0 ja 5...30 min. 0 asennossa erillisen kytkimen kärke tiedolla



## HUOLTOVALIKKO



ASETUKSET



PALUU paina n.5sek



KOTI Ylipaineistus toiminnassa  
TOIMISTO Jatkoaika toiminnassa



Palauttaa alkuperäisiin asetusarvoihin  
(Huom. VKL-koneiden jälkilämmitys on valittava uudestaan huoltovalikosta)



Tallennus on suoritettava aina huoltovalikon asetusarvojen muuttamisen jälkeen



Koneen käynnistys kaukovalvonnasta tai erillisestä kytkimestä,  
Kaukovalvontakäytössä kone käy vain kärkitiedon ollessa kytketty.  
TAI

Poissa kotoa-toiminto

Kaukovalvonta ei käytössä kone käy miniminopeudella kärkitiedon ollessa kytketty



Otetaan käyttöön jos on paine-erokytkin

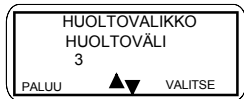

Huoltovälimuistutuksen aika määrittäminen 0-12 kk



Toimistotilan jatkoajan määrittäminen 30...120 min  
Käytössä erillisestä pulssikytkimestä, kun viikkokello on käytössä  
toimitila toimisto-tila asetuksessa.

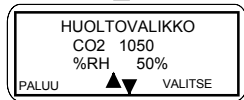

CO<sub>2</sub> pitoisuuden ja kosteusprosentin määrittäminen

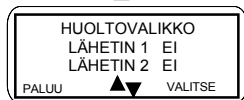

CO<sub>2</sub> ja/tai RH antureiden käyttöön otto  
Ulkoisen ohjauksen 0-10V käyttöön otto

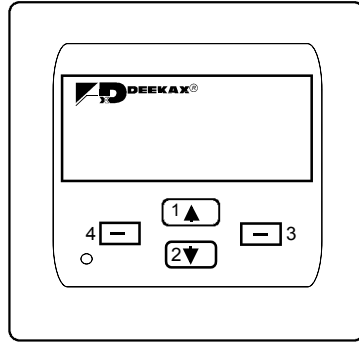

## NÄPPÄIMISTÖ

1. Painikkeesta voidaan selata näyttöä ylöspäin ja muuttaa asetusarvoja
2. Painikkeesta voidaan selata näyttöä alaspäin ja muuttaa asetusarvoja
3. Toiminnon valinta ja tallennuskytkin
4. Palauttaa edelliseen tai perusnäyttöön

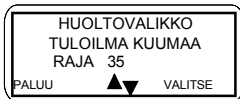

Tuloilma kuumaa asetusarvo 30...40 °C

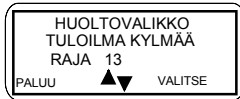

Tuloilma kylmää asetusarvo 10...15 °C

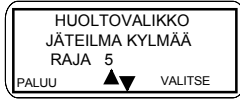

Jäätymissuojauksen säätö asetusarvo 0-10 °C



Jäähdytyslaitteen ohjaus



Etulämmittimen käyttöönotto

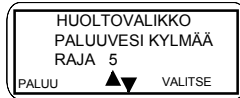

VKL-Koneen Vesipatterin varo-anturin säätö  
Asetusarvo 0 ja 5...10 °C, 0 ei käytössä



Valitaan jälkilämmitys SÄHKÖ tai VESI

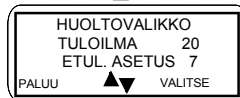

Tuloilman ja Etulämmittimen asetusarvon säätö  
Etulämmittimen asetusarvo asennettava n.5 °C korkeammalle kuin  
"jäteilma kylmää" raja



Ylipaineajan määrittäminen 0 ja 5...20 min. 0 asennossa erillisen kytkimen kärkitiedolla  
Ylipainemäärän säätö 1...4 (tulopuhallin suuremmalla kuin poistopuhallin)

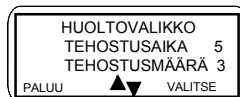

Tehostusajan määrittäminen 0 ja 5...120 min. 0 asennossa erillisen kytkimen kärkitiedolla  
Tehostusmäärän säätö 1...4 (puhallimet suuremmalla kuin perusnopeus)

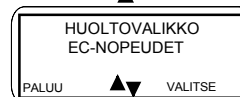

Puhallimien nopeuden säätö.  
Tulo- ja poistopuhallimelle voidaan viidelle eri nopeudelle erikseen säätää oma  
puhallinnopeus 20-100%

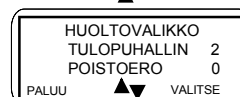

Tulo ja Poistopuhallimen käyntinopeusero  
0 Puhallimet käy rinnan  
-1 Tulopuhallin käy 1.nopeutta isommalla kuin poistopuhallin  
1 Poistopuhallin käy 1.nopeutta isommalla kuin tulopuhallin  
HUOM! Jos puhallimet käy eri nopeudella koneessa 4.perusnopeutta

# DE-Ohjauksen toimintaselostus

## 1. Käyttöpaneeli

Laitteen toimintaa ohjataan käyttöpaneelilta, jossa on neljä näppäintä ja taustavalaistu näyttö.

Laitteen toimintaa ohjataan käyttäjän ja asentajan/tehtaan käyttöpaneelilta asettelemien toimintaparametrien sekä lämpötilanturien ja ohjaustulojen toiminnan mukaan.

Kun kone käynnistetään, on minuutin varoaika ennen kuin konetta voidaan ohjelmoida.

Käyttöpaneeli palautuu muokkaustilasta perustilaan 30 sekunnin kuluttua viimeisestä näppäimen painalluksesta.

Normaalitilasta palautumisaika on 10 sekuntia. Käyttöpaneelin taustavalo sammuu.

Käyttöpaneelissa ”tehdasasetusten palautus” -toiminto, jolla loppukäyttäjän asetukset palautetaan oletusasetuksiin.

Huoltovalikko, josta asentaja säätää asennuskohteeseen sopivat parametrit.

Huoltovalikossa lisäksi oma ”tehdasasetusten palautus” -toiminto, jolla asentaja voi palauttaa kaikki laitteen asetukset (sekä käyttäjän asetukset että huoltovalikko) oletusarvoihin.

Käyttäjällä on perusnäytölle neljä eri vaihtoehtoa: viikonpäivä ja kellonaika, puhallinnopeudet, lämpötilat sekä ilmanlaatuarvot mikäli näille on lähettämiä käytössä.

## 2. Ohjainkortti

Ohjainkortti ohjaa laitteen toimintaa käyttäjän valintojen ja antureilta saamansa mittausdatan mukaan. Ohjainkortilla on lisäksi kaksi lähetintuloa joihin voidaan kytkeä %RH- tai CO<sub>2</sub>- lähetin. Kortilla on lisäksi 4 kpl kytkintietotuloja ja kahden EC - puhaltimen viisi-nopeuksiset lähdöt. Käyttöpaneeli on kytketty ohjainkortille kuusinapaisella modulaariliittimellä.

## 3. Puhaltimien ohjaus

### 3.1. Perustilan nopeusohjaus

Tulo- ja poistopuhaltimen ohjauksessa on 5 nopeutta. Huoltovalikosta voidaan valita puhaltimille (20-100 %) sopivat nopeudet kohteen mukaan. Puhaltimien nopeudet ovat erikseen käyttäjän valittavissa. Nopeuksille on huoltovalikossa tehdasasetus jolla kone lähtee käyntiin.

### 3.2. Ylipaineistus

Ulkoisesta takkakytkimestä tai käyttöpaneelista käynnistettävä ylipaineistustila. Poistopuhallin asetetaan minimiin, tulopuhallin huoltovalikosta asetettuun arvoon. Tällöin tehostukset eivät vaikuta. Uusi painallus takkakytkimestä aloittaa ylipaineistusajan alusta. Ylipaineistuksen kesto aika minuutteina on käyttäjän valittavissa.

Luettavissa käyttöpaneelista. Ylipaineistuksen saa käyttöpaneelista myös kytkettyä pois päältä. Jäätymisenesto ei ole käytössä ylipaineistuksen ollessa päällä.

### 3.3. Tehostus

Käyttöpaneelista tai liesikuvulta tulevalla kärkitiedolla käynnistettävä ilmanvaihdon tehostus. Paneelista käyttäjän aseteltavissa tehostuksen kesto minuutteina (5...120 min). Huoltovalikosta asetetaan tehostuksen määrä ja oletusaika.

Tällöin CO<sub>2</sub>/%RH tehostukset eivät vaikuta. Tehostus ohjautuu päälle myös ulkoisen kärkitietotulon mukaan.

### 3.4. CO<sub>2</sub>- ja %RH- tehostus

CO<sub>2</sub>- lähettimen tai lähettimien antaman tiedon mukaan tehostetaan ilmanvaihtoa säätövälein. Paneelista käyttäjän aseteltavissa CO<sub>2</sub> yläraja-arvot (500...1500ppm, 50ppm pykälän). CO<sub>2</sub> mittausarvot ovat luettavissa käyttöpaneelista. %RH - lähettimen tai lähettimien antaman tiedon mukaan tehostetaan ilmanvaihtoa säätövälein. Paneelista käyttäjän aseteltavissa suhteellisen kosteuden yläraja-arvot (30...80 %, 5 % pykälän). %RH mittausarvot ovat luettavissa käyttöpaneelista. Tehostukset ovat käyttäjän kytkettävissä pois päältä. Kortilla on kaksi lähetintuloa jotka voidaan erikseen valita CO<sub>2</sub>- tai %RH käyttöön tai ottaa pois käytöstä. Säätöväli on huoltovalikosta aseteltava parametri joka määrittää kuinka nopein aikavälein puhaltimien nopeus voi muuttua tehostustilanteissa. Asetteluarvo 5...20 min 1 minuutin portain. Säätöväli on sama sekä CO<sub>2</sub>- että %RH- tehostukselle.

### 3.5. Poissa kotoa - toiminto

Ulkoisesta kytkimestä valittavalla ”Poissa kotoa”- toiminnolla puhaltimet asetetaan miniminopeudelle. Päällä oleva ylipaineistus tai tehostus suoritetaan kuitenkin loppuun ennen puhaltimien pysäytystä tai nopeuksien pudotusta.

### 3.6. Viikkokello

Käyttäjän ohjelmoitavissa oleva ohjelma, jolla ilmanvaihtoa voidaan vähentää/tehostaa valittuna aikavälinä. Laitteeseen voidaan erikseen ohjelmoida 5 aikaväliä. Kullekin aikavälille voidaan valita yksi tai useampia viikonpäiviä, jolloin aikaväli on käytössä

### **3.7. Toimistotila**

Asentaja voi valita huoltovalikosta ”toimisto” -asetuksen, jos ilmanvaihtolaitteen asennuskohde on toimisto, jossa pääsääntöisesti oleskellaan vain päivisin.

Tällöin käytössä on myös jatkoaikakytkin, jolla pidempään toimistossa oleskelevat saavat jatkettua ilmanvaihtolaitteen toimintaa asetetun aikavälin verran. Toimistotilassa tehostus ja poissa kotoa - toiminnot eivät ole käytössä. Huoltovalikosta on valittavissa myös kaukovalvontatila. Tällöin koneen päälle/pois kytkentä tapahtuu erillisen kärkitietotulon ohjaamana.

## **4. Lämpötilan säätö**

Lämpötilamittaus tapahtuu 4:stä eri lähteestä: ulkoilma, tuloilma, poistoilma ja jäteilma. Lämpötilat ovat luettavissa käyttöpaneelista. Lämpötilamittauksen tarkkuus on +/- 1 astetta.

### **4.1. Jälkilämmitys**

Termostaatti ohjaa tuloilmakanavassa olevaa jälkilämmitintä. Lämmitin on joko sähkö- tai vesilämmitteinen, ja on asentajan valittavissa huoltovalikosta. Lämmitin pyrkii pitämään tuloilman lämpötilan käyttäjän asettamassa arvossa. Käyttäjä asettaa halutun tuloilman lämpötilan paneelista. Asetteluarvon rajat 15...30 astetta.

### **4.2. Esilämmitys**

Esilämmitin on ulkoilmakanavassa oleva sähkölämmitin. Esilämmitimen termostaattia ohjataan jäteilman lämpötilan perusteella. Esilämmityksellä pyritään estämään lämmön talteenoton jäätyminen. Esilämmitimen termostaatin lämpötila-asetus on asentajan asetettavissa käyttöpaneelin huoltovalikosta välillä 0...10 astetta.

### **4.3. Kesäohituspellin ohjaus**

Laitteessa on kesäkäyttöä varten lämmönvaihtimen kesäohituspelti. Käyttäjä voi valita pellin tilan manuaalisesti tai antaa automatiikan säätää pellin toimintaa ulkoilman lämpötilan mukaan. Kesäsennessä ohituspellin ohjauslähtö on aktiivisena. Automatiikan lämpötilat voi asettaa välillä 15...20 astetta.

## **5. Hälytykset ja muistutukset**

### **5.1. Ylilämpösuojan laukeaminen**

Sähköisen jälkilämmitimen sekä esilämmitimen yhteydessä olevan ylilämpösuojan laukeamisesta saadaan tieto lämmittimeltä. Jos ylilämpösuoja laukeaa käyttöpaneelissa vilkkuu punainen merkkivalo ja näytölle tulee ilmoitus vikatilanteesta.

### **5.2. Tuloilma liian kylmää**

Tuloilman lämpötilalle on huoltovalikosta aseteltavissa alaraja, jonka alittamisesta tulee näytölle ilmoitus ja käyttöpaneelissa palaa punainen merkkivalo. Tulopuhallin pysäytetään.

### **5.3. Tuloilma liian kuumaa**

Tuloilman lämpötilalle on huoltovalikosta aseteltavissa yläraja jonka ylittämisestä tulee näytölle ilmoitus ja käyttöpaneelissa palaa punainen merkkivalo. Tulopuhallin pudotetaan minimiin.

### **5.4. Jäteilma liian kylmää**

Jäteilman lämpötilalle on huoltovalikosta aseteltavissa alaraja (0...10 astetta) jonka alittamisesta tulee näytölle ilmoitus jäteilma kylmää. Tuloilmapuhaltimen nopeutta pudottamalla pyritään pitämään jäteilman lämpötila huoltovalikosta asetetun arvon yläpuolella (katso myös esilämmitys) säätöväleihin pykälä kerrallaan. Kun jäteilman lämpötila palautuu normaalitasolle, palataan normaalitoimintaan nostamalla puhallinnopeudet asetusarvoonsa pykälä kerrallaan.

### **5.5. Vesipatterin jäätymisvaara**

VKL- koneissa on vesipatterin lämpötilalle huoltovalikosta aseteltavissa ”paluuvesi kylmää” alaraja, jonka alittamisesta tulee näytölle ilmoitus ja käyttöpaneelissa palaa punainen merkkivalo. Tulopuhallin pysäytetään.

### **5.6. Hälytykset Kaukovalvontaan**

Kaukovalvomoon voidaan ottaa yleishälytykset potentiaali vapaasta releestä. Hälytykset saadaan tuloilma kuumaa tai kylmää, vesipatterin jäätymisvaara, ylilämpösuojat ja jos kone on pysäytetty.

### **5.7. Huoltovälimuistutus**

Huoltovälin täytyessä näyttöön tulee ilmoitus huollon tarpeesta ja merkkivalo vilkkuu keltaisena. Käyttäjä voi suodatinten vaihdon jälkeen kuitata muistutuksen. Tällöin huoltovälilaskuri nollautuu ja uusi hälytys tulee asetetun ajan kuluttua. Huoltoväli on aseteltavissa 3...12 kk.

### **5.8. Suodattimen likaisuuden tunnistus**

Laitteeseen voidaan liittää paine-erokytkin joka mittaa tuloilmasuodattimen likaisuutta sen yli olevaa paine-eroa mittaamalla. Kun kytkin vetää, näyttöön tulee ilmoitus suodattimen vaihtotarpeesta, ja merkkivalo vilkkuu keltaisena.

# TALTERIN HUOLTO

Tuottaakseen jatkuvasti hyvän sisäilmaston vaativat ilmanvaihtolaitteet säännöllistä huoltoa.

Liesikuvun metallinen rasvasuodatin on pidettävä puhtaana paloturvallisuudenkin vuoksi. Pesu kuumalla vedellä tai astinpesukoneessa kerran kuukaudessa on välttämätöntä. Konepesuaineet saattavat tummentaa suodattimen alumiiniosia.

Talterin tulo- ja poistosuodattimet puhdistetaan vähintään kaksi kertaa vuodessa. Karkeasuodattimen muovi kestää +40 °C pesulämpötilan.

Hienosuodatin F7 voidaan imuroida kerran, jonka jälkeen se uusitaan

Kesäohituspellistö asennetaan kesäasentoon kun halutaan ulkoilma raikkaana ja puhtaana sisään

Lto-siirrin vedetään pois koneesta ja pestään syksyllä lämmityskauden alkaessa, puhtaana se parhaiten ottaa lämpöä talteen. Tarkasta siirtimen tiivisteiden kunto ja työnnä siirrin paikalleen.

Äänenvaimenninelementit puhaltimien yläpuolella voidaan myös irrottaa pestäviksi tarvittaessa.

Koneen maalatut sisäpinnat on helppo puhdistaa. Tarkasta koneen tiivisteiden kunto, puhdistaa kondenssiveden poistoletku ja varmista veden poistuminen.

Koneen puhaltimet, ilmanvaihdon säätimet ja termostaatit ovat komponentteja, jotka eivät vaadi säännöllistä huoltoa. Sähkötyöt saa suorittaa vain sähköasentaja.

## HÄIRIÖT JA VIANETSINTÄ

### POISTOILMAVENTTIILIT EIVÄT IME JA / TAI TULOILMAVENTTIILIT EIVÄT PUHALLA ILMAA.

ONKO ???

Ilmastoinnin kytkin päällä

JOS EI OLE !!!

Kytke ilmanvaihto toimintaan

Ilmastoinnin säädin asennossa 2

Kokeile toimintaa 3-4 asennoilla. Tarkista normaali-käyttöasento

Ilmanvaihtokoneen sulake sähkötaulussa ehjä

Vaihda sulake tai käännä päälle

Venttiilit oikeassa asennossa ja perussäädetty

Kysy asentajalta, tarkasta mittauspöytäkirjasta Puhdista ohjeen mukaan

Koneen suodattimet ja lto-kenno puhtas

Ulkoilmasäleikkö tukkeutunut

Puhdista säleikkö Poista hyönteisverkko

Ulkoilma hyvin kylmää Kone asennettu viileään

Jääsuoja pysäytännyt tulopuhaltimen.

### TULOILMA ON KYLMÄÄ

ONKO ???

Ilmanvaihtokoneen tuloilman jälkilämmitys päällä

JOS EI OLE !!!

Jälkilämmitys päälle tai tuloilman asetusarvo korkeammalle

Lämmöntalteenotto-kenno jäänyt

Tarkasta, anna sulatujakso kennolle

Jälkilämmitysvastuksen yllilämpösuoja toiminut

Avaa painikkeen suoja ja kuittaa

### POISTO- JA TULOPUHALTIMEN KÄYNNIN TARKASTUS

Pysäytä kone, avaa neljällä tähtiväntiöllä kiinnitetty ovi. Talviaikana anna koneen sisäpuolen lämmitä hetken. Käytä konetta pienillä nopeuksilla, totea nopeudenvaihdot. **ÄLÄ KOSKE PUHALLINSIIPPIIN NIIDEN PYÖRIESSÄ !!**

Tulopuhaltimen tehoa pienentää tai pysäyttää jäävaaratermostaatti kun jäteilmän lämpötila laskee alle asetusarvon (5 °C) Tulopuhallin käynnistyy kun jäteilmän lämpötila kohoaa yli asetusarvon.

Kanavisto on tarkastettava jos puhaltimien käydessä ilmanvaihto on puutteellinen tai ilman lämpötilä muuttuu kanavissa huonetilan ja koneen välillä. Lämpötilanmuutokset ja kosteuden tiivistyminen kanavissa on estettävä eristystä parantaen.

Kovalla pakkassäällä on konetta käytettävä pienemmillä käyntinopeuksilla, jotta jälkilämmitysteho riittää eikä vetoisuutta synny. Poikkeavissa olosuhteissa (kosteus / kylmyys) lto-kenno voi jäätää eivätkä jääsuojan sulatusjaksot ehdi sitä sulattaa, tällöin kone on pysäytettävä, avattava ovi, tarvittaessa estettävä kylmänvirtaus ja annettava jään sulaa. Tarkasta kondenssiveden poistuminen koneesta! Mikäli vesilukko kuivuu ja pitää pulputtavaa ääntä voit kaataa siihen tilkan ruokaöljyä.

Pakkassäällä lämmöntalteenottokeuhossa esilämennyttä tuloilmaa lämmitetään jälkilämmityksellä. Tuloilman lämpötilan vertaamisella tuloilman jälkilämmityksen asetteluarvoon voidaan toimivuus todeta.

Vastuksen lämpeneminen voidaan myös todeta varovasti tunnustelemalla avatusta koneesta sen käydessä pienellä nopeudella.

Yllilämpösuoja on toiminut jos vastuksen lämpötila on kohonnut +90 °C esim. sähkökatkoksen tapahtuessa. Palauta yllilämpösuoja painikkeesta kierteellä olevan kosketussuojan alla.

Pyydä sähköasentajaa tarkastamaan kytkentä.

**DEEKAX -HUOLTO TEHTAALTA AUTTAA SINUA KAIKISSA ASIOISSA !**

**DEEKAX Air Oy**

Patruunapolku 4  
79100 LEPPÄVIRTA

Puh. 0207 912550  
www.deekaxair.fi